

1. Verbinden Sie die Profile mit den Ecken

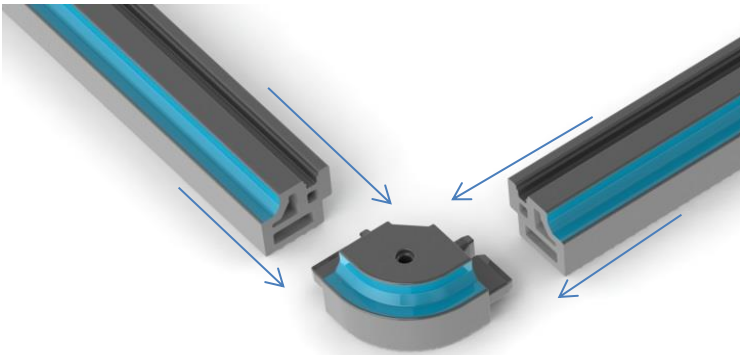

2. Platzieren Sie den Rahmen auf den Inneren **Rippen**. Das vordere Profil (front profile) muss an der Griffseite liegen.



3. Bohren Sie die Verschraubungen mit 2 mm vor (Achtung: nicht durch den Koffer bohren) und verschrauben den Rahmen (16 mm Schrauben seitlich, 18 mm an Vorder- und Rückseite).

4. Passen Sie die Dichtung in die vorgesehene Rippe zwischen Koffer und Rahmen ein. Die Dichtung sollte nicht gestreckt werden.

5. Fixieren Sie ihr Einbauteil auf dem Rahmen. Nutzen sie die umlaufende Rippe als Anschraubpunkte.

